



Radość z jazdy

BMW i8



BORN ELECTRIC.

BMW i. PRZYSZŁOŚĆ MOBILNOŚCI.

Świat jest w ciągłym ruchu. My jesteśmy w ciągłym ruchu. A ruch niesie ze sobą zawsze coś ciekawego: zmiany. BMW i to szeroko zakrojona i przełomowa koncepcja ekologicznej mobilności. Łączy wizjonerskie samochody elektryczne, sieć usług mobilnościowych, inspirującą stylistykę oraz nową definicję pojęcia premium mocno zorientowaną na zrównoważony rozwój. I to nie kiedyś, w przyszłości, lecz już teraz. BMW i jest dowodem na to, że zrównoważony rozwój i czysta radość z jazdy doskonale się uzupełniają.

BMW i8.

Poznaj BMW i8 8–25

INNOWACJE I TECHNOLOGIE.

BMW Vision EfficientDynamics	26	Usługi BMW ConnectedDrive	36
Koncepcja pojazdu	28	Usługi cyfrowe i systemy wspomagające kierowcę	
Technologia BMW eDrive	32	BMW ConnectedDrive	38
Napęd na cztery koła	34	Zrównoważony rozwój	40
BMW 360° ELECTRIC	35		

INDYWIDUALNOŚĆ I WSZECHSTRONNOŚĆ.

Stylistyka BMW i8	42	Lakiery i obręcze kół	54
BMW i8 Neso	44	Wyposażenie standardowe, dodatkowe i akcesoria	56
BMW i8 Carpo Amido	46	Program BMWi Pure Impulse Experience	58
BMW i8 Carpo kość słoniowa	48	Usługi mobilnościowe	59
BMW i8 Carpo, szary kminek z ekskluzywnym wyposażeniem	50	BMW Financial Services	60
BMW i8 Halo	52	Dane techniczne	61

WYPOSAŻENIE PRZEDSTAWIONEGO MODELU.

Moc systemowa:	266 kW (362 KM)
Zasięg całkowity w praktyce:	600 km ^{1,2}
Obręcze kół:	20-calowe obręcze kół BMW i ze stopów lekkich W Spoke 470 z ogumieniem mieszanym
Lakier:	szary Sophisto z brylantowym połyskiem, metalizowany, z akcentem w kolorze niebieskim BMW i
Stylistyka wnętrza BMW i Halo:	sportowa kierownica skórzana z akcentem w kolorze niebieskim BMW i, fotele sportowe w naturalnej skórze Exclusive w kolorze brązowego palisandru z akcentem tekstylnym, powierzchnie wnętrza w metalizowanym kolorze Amido

¹ Warunkiem jest zbiornik paliwa o pojemności 42 l (opcja).

² Zasięg zależy od wielu różnych czynników, przede wszystkim: indywidualnego stylu jazdy, uwarunkowań trasy, temperatury zewnętrznej, ogrzewania, klimatyzacji i zastanej temperatury.

ODKRYJ WIĘCEJ.



ODKRYWAJ WIRTUALNIE: NOWA APLIKACJA KATALOGI BMW.

Więcej informacji, więcej radości z jazdy: z nową aplikacją Katalogi BMW poznasz BMW cyfrowo i interaktywnie jak nigdy dotąd. Pobierz aplikację Katalogi BMW na swój smartfon lub tablet i odkryj swoje BMW na nowo.



W 2016 r. marka BMW świętowała stulecie swego istnienia. Więcej informacji na stronie bmw.pl/nastepne100



SIŁA POSTĘPU.

Postęp nie uznaje kompromisów. Eksploruje granice tego, co możliwe – i przekracza je. Bo tylko tak wizja może stać się rzeczywistością – i przyszłością, której doświadczać można już teraz. BMW i8 to nie fikcja. To prawdziwy sportowy samochód, który dzięki innowacyjnym technologiom BMW EfficientDynamics obejmującym BMW eDrive i BMW EfficientLightweight oferuje dynamiczne wrażenia z jazdy i może mierzyć się ze zużyciem paliwa samochodu subkompaktowego. Poznaj najbardziej nowatorskie auto pośród wszystkich samochodów sportowych: BMW i8.



NIE POTRZEBUJE
MAGNESÓW,
ŻEBY PRZYCIĄGAĆ.

BMW EFFICIENT LIGHTWEIGHT.

Niezwykłe rozwiązania powstają wtedy, gdy u podstaw działania leży innowacyjność. BMW EfficientLightweight w BMW i8 było od samego początku projektowane pod kątem wymogów sportowego samochodu hybrydowego. Jego innowacyjna architektura LifeDrive obejmuje dwie części dostosowane precyzyjnie do określonych wymogów. Aluminiowe podwozie – moduł Drive – zawiera wysokowoltowy akumulator litowo-jonowy oraz przednie i tylne komponenty napędu. Pośrodku podwozia osadzony jest moduł Life: kabina pasażerska wyróżniająca się maksymalną stabilnością i niską masą. Wykonana jest z karbonu (CFRP), ultralekkiego materiału, który daje innowacyjnym samochodom BMW i idealne właściwości: niezwykłą stabilność, lekkość i elastyczność w obróbce, dzięki której możliwe było uzyskanie niespotykanych dotąd kształtów. W ten sposób powstał samochód, który łączy innowacyjną stylistykę, unikalną radość z jazdy oraz wyjątkowo niskie zużycie paliwa.



WYSOKIE OSIĄGI I WYDAJNOŚĆ – BMW eDRIVE.

Postęp – i niższe zużycie paliwa – poprzez innowacyjność. Silnik elektryczny, akumulator wysokowoltowy i zaawansowane zarządzanie energią tworzą rdzeń innowacyjnej technologii eDrive będącej częścią strategii BMW EfficientDynamics. Już przy lekkim naciśnięciu pedału jazdy silnik elektryczny o mocy 96 kW (131 KM) na osi przedniej oferuje swój pełny moment obrotowy 250 Nm i katapultuje samochód do przodu. A to dopiero początek: z 3-cylindrowym silnikiem benzynowym BMW TwinPower Turbo o pojemności 1,5 l i mocy 170 kW (231 KM) na osi tylnej BMW i8 przyspiesza od 0 do 100 km/h w 4,4 s. Zużycie paliwa w cyklu mieszanym wynosi przy tym tylko 2,1 l na 100 km¹. Taki jest właśnie rezultat połączenia zalet dwóch mocnych jednostek napędowych w hybrydę typu plug-in – wrażenia z jazdy, jakich w tej formie jeszcze nie było.

¹ Więcej informacji na temat zużycia energii, zużycia paliwa i klasy energetycznej na stronie 61.



NIE POTRZEBUJE
LICZB,

ŻEBY PRZEKONYWAĆ OSIĄGAMI.



FENOMENALNA DYNAMIKA JAZDY.

Dla tych, którzy szukają idealnej równowagi. Masa BMW i8 jest idealnie rozłożona na oś przednią i tylną w proporcjach 50 : 50. Środek ciężkości auta jest bardzo niski, co daje auto dużą zwrotność. Poza miastem może pokazać, na co naprawdę je stać: napęd na cztery koła pozwala mu w krótkim czasie przyspieszać do 250 km/h – w zależności od stylu jazdy na maksymalnie 600 km^{1,2}. Za naciśnięciem przycisku BMW i8 może poruszać się na samym napędzie elektrycznym z prędkością do 120 km/h – bezgłośnie i bezemisyjnie³. To samochód inny niż wszystkie – wyjątkowa jest także jazda nim.



ESTETYCZNA AERODYNAMIKA.

Aby wyprzedzić wiatr, wystarczy tylko pokonać opór. Dzięki płynnym liniom karoserii i płaskiej sylwetce BMW i8 fascynuje dynamiką nawet wtedy, gdy stoi w miejscu. Wszystko w tym aucie ukierunkowane jest na idealną aerodynamikę przy maksymalnej estetyce – na przykład niemal całkowicie zamknięta atrapa chłodnicy, podnoszone drzwi bez uchwytów czy fascynujące kontury ekstrawagancko dynamicznej stylistyki karoserii. Charakterystyczne reflektory diodowe o rozszerzonym zakresie funkcji – na przykład ze specjalnym rozkładem światła do jazdy autostradowej – mogą być wyposażone na życzenie w laserowe światła drogowe: ta technologia opracowana po raz pierwszy dla BMW i8 zapewnia bardzo jasne i białe światło i większy zasięg widzenia, a tym samym bardzo dobre oświetlenie jezdni, a zużywa przy tym tylko ułamek energii potrzebnej do zasilania konwencjonalnych reflektorów. Dzięki nim już na pierwszy rzut oka widać jasno, że przyszłość już się zaczęła – i wygląda fenomenalnie.



¹ Wymagany jest zbiornik paliwa o pojemności 42 l (wyposażenie dodatkowe).

² Zasięg zależy od wielu różnych czynników, przede wszystkim: indywidualnego stylu jazdy, uwarunkowań trasy, temperatury zewnętrznej, ogrzewania / klimatyzacji, zastanej temperatury.

³ Warunkiem jest 100-procentowe korzystanie z energii elektrycznej ze źródeł odnawialnych.



NIE POTRZEBUJE
WZORÓW,

ŻEBY ELEKTRYZOWAĆ.



NIE POTRZEBUJE
KOMPROMISÓW,

ŻEBY BYĆ RACJONALNYM.



INNOWACYJNE WNĘTRZE.

Samochód o tak doskonałym wyglądzie zewnętrznym musi fascynować również wewnątrz. Płynne, dynamiczne kształty widać też wewnątrz BMW i8 – również tu wyraźne jest wzajemne przeplatanie się powierzchni charakterystyczne dla stylistyki tego auta. Każdy element kokpitu zorientowany jest konsekwentnie na kierowcę i pozwala mu całkowicie skupić się na intensywnych wrażeniach z jazdy – przykładem może tu być w pełni cyfrowy i trójwymiarowy monitor pokładowy wyświetlający w doskonałej rozdzielczości wszystkie informacje istotne podczas jazdy, np. prędkość, zasięg, stan naładowania i trasę. Usługi ConnectedDrive zapewniają przy tym zawsze idealną łączność ze światem zewnętrznym – i demonstrują konsekwencję, z jaką BMW i8 wkracza na zupełnie nowe ścieżki technologiczne.

WYJĄTKOWE MATERIAŁY.

BMW i8 z podnoszonymi drzwiami i niepowtarzalną stylistyką już na pierwszy rzut oka wyróżnia się w tłumie. Innowacje widać nawet w najmniejszych detalach: nie tylko cały samochód, ale wszystkie poszczególne materiały BMW i8 wyprzedzają swój czas. Karbonowy kompozyt, z którego wykonana jest kabina pasażerska, cechują doskonałe właściwości bezpieczeństwa. Jednocześnie jest on o ok. 50 procent lżejszy od stali i w bardzo istotnej mierze decyduje o wyjątkowej wydajności BMW i8. W wyśmienitym wnętrzu zastosowano innowacyjną lekką tapicerkę ze skóry garbowanej ekstraktem z liści oliwnych, która łączy ekologiczny charakter z doskonałymi walorami w dotyku, dając namacalny dowód wysokiej jakości. W ten sposób progresywnym charakterem BMW i8 można cieszyć się wszystkimi zmysłami – za każdym razem na nowo.





POTRZEBUJE
TYLKO JEDNEGO:

SIŁY POSTĘPU.

WIZJA STAJE SIĘ RZECZYWISTOŚCIĄ.

JUŻ NA TARGACH IAA 2009 SAMOCHÓD KONCEPCYJNY BMW VISION EFFICIENT DYNAMICS WZBUDZIŁ DUŻE ZAINTERESOWANIE I BARDZO POZYTYWNY ODZEW – A ZALEDWIE CZTERY LATA PÓŹNIEJ STAŁ SIĘ RZECZYWISTOŚCIĄ W POSTACI BMW i8.

Koncepcja BMW Vision EfficientDynamics pokazała jasno, że fascynujący samochód sportowy o parametrach zużycia paliwa i emisji spalin samochodu subkompaktowego nie stanowi w sobie sprzeczności, lecz już wkrótce może stać się rzeczywistością. Kompleksowo zaprojektowana koncepcja samochodu obejmująca technologie BMW EfficientDynamics, takie jak ActiveHybrid, lekka konstrukcja, aerodynamika oraz inteligentne zarządzanie energią, dały w efekcie wydajną dynamikę w jej najbardziej konsekwentnej formie. Samochód koncepcyjny zbliżony do seryjnego już w roku 2009 mógł pochwalić się doskonałą emisją CO₂ wynoszącą 99 g/km i zużyciem paliwa w cyklu mieszanym zaledwie na poziomie 3,76 l/100 km. BMW Vision EfficientDynamics jako samochód w pełni hybrydowy w technologii Plug-In napędzany był przez 3-cylindrowy turbo-

doładowany silnik CommonRail wspomagany przez silnik elektryczny na osi przedniej. Dzięki temu samochód koncepcyjny osiągał znakomite parametry znane tylko z aut zorientowanych na wysokie osiągi. 98 wysoko-wydajnych akumulatorów litowo-polimerowych ładowanych było za pośrednictwem odzysku energii hamowania. Podobnie jak w BMW i8 akumulatory umieszczone były w tunelu środkowym, aby zapewnić możliwie najlepszy środek ciężkości pojazdu. Innymi niezwykle ciekawymi rozwiązaniami w tym samochodzie studyjnym były aktywna aerodynamika stanowiąca rozwinięcie sterowania klapami powietrza, termoelektryczny generator wytwarzający prąd oraz „przewidujące” zarządzanie energią. Wiele z tych przełomowych innowacji odnaleźć można dziś w BMW i8.



Jednym z najciekawszych elementów wizualnych w samochodzie koncepcyjnym BMW Vision EfficientDynamics były unikalne podnoszone drzwi.



Studium auta w konfiguracji osobowej 2+2 prezentowało już w roku 2009 aerodynamiczny, stożkowy kształt wzorowany na kroplicy wody.

Również niezwykle innowacyjna i jednocześnie bardzo emocjonalna stylistyka auta wyprzedzała swój czas i dawała wyobrażenie samochodu sportowego przyszłości – a tym samym obraz BMW i8. Auto w konfiguracji 2+2 o wysokości 1,24 m było ucieleśnieniem maksymalnie wydajnej aerodynamiki. Layering, czyli design oparty na porządku warstwowym, który w odpowiednio dostosowanej postaci można znaleźć również w BMW i8, miał łączyć linie wnętrza i karoserii i tworząc niespotykaną dotąd stylistykę.

Zasada formy służącej funkcjonalności widoczna była tu nawet w najmniejszych detalach – w ekologicznych materiałach i niepowtarzalnej estetyce. W roku 2011 zaprezentowane zostały BMW i8 Concept oraz BMW i8 Spyder Concept będące kolejnym studium tej koncepcji, które dawało już konkretne wyobrażenie zbliżającego się samochodu seryjnego. Tym samym plan stworzenia samochodu seryjnego do początku roku 2014 został dotrzymany, co dobitnie pokazuje BMW i8.

BMW EFFICIENT LIGHTWEIGHT ZAPEWNIĄ GENIALNE WŁAŚCIWOŚCI JEZDNE.

ARCHITEKTURA LIFE DRIVE BMW i8 TO INNOWACYJNA, DOSKONAŁE DOBRANA KONCEPCJA DLA SPORTOWEGO SAMOCHODU PRZYSZŁOŚCI.

BMW EfficientLightweight oznacza w naszej strategii BMW EfficientDynamics zastosowanie odpowiednich materiałów w odpowiednim miejscu: zależnie od funkcji zawsze zorientowane na najwyższą wydajność i maksymalną dynamikę. W BMW i8 BMW i idzie pod względem architektury i materiałów jeszcze o krok dalej.

W znacznej mierze jest to zasługą architektury LifeDrive. Obejmuje ona dwa niezależne od siebie, doskonale uzupełniające się moduły. Górny moduł Life to kabina pasażerska. Odpowiada ona idei BMW EfficientLightweight, która jest nieodłącznym elementem strategii BMW EfficientDynamics, a wykonana jest ze wzmocnionego włókna węglowego tworzywa sztucznego zwanego CFRP lub karbonem. Zastosowanie wyjątkowo lekkiego i bardzo wytrzymałego karbonu umożliwiło, pomimo wysokiej masy akumulatora, uzyskanie masy własnej pojazdu wynoszącej tylko 1485 kg.

Układy napędowe w BMW i8 umieszczone są w dolnym aluminiowym module Drive – na osi przedniej (napęd elektryczny) i na osi tylnej (silnik

benzynowy BMW TwinPower Turbo). Pomiędzy dwoma napędami w tzw. tunelu energetycznym umieszczony jest wysokowoltowy akumulator litowo-jonowy. Układy napędowe osi przedniej i tylnej tworzą wspólnie z kabiną pasażerską i wysokowoltowym akumulatorem litowo-jonowym funkcjonalną całość. Ponadto inteligentna lekka konstrukcja oraz innowacyjne zastosowanie materiałów dają lepszą dynamikę jazdy i mają pozytywny wpływ na zasięg i zużycie paliwa.

Fakt konsekwentnej optymalizacji masy w BMW i8 ilustrują wyraźnie choćby dwa z wielu przykładów, jakie można by przytoczyć: struktura podnoszonych drzwi z konstrukcją nośną z karbonu i poszyciem zewnętrznym z aluminium daje o 50 procent niższą masę w porównaniu z konwencjonalnymi konstrukcjami. Szyba oddzielająca kabinę i bagażnik wykonana jest z hartowanego szkła, które oprócz lepszych właściwości akustycznych niesie również 50-procentową redukcję masy w porównaniu z konwencjonalnym szkłem zespolonym.

NISKI ŚRODEK CIĘŻKOŚCI – RÓWNIOMIERNY ROZKŁAD MASY NA OSIE.

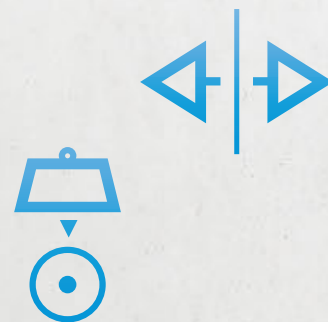

49 G/KM

EMISJA CO₂ W CYKLU MIESZANYM

2,1 L

ZUŻYCIE PALIWA W CYKLU MIESZANYM NA 100 KM

266 KW

MOC SYSTEMOWA

1.485 KG

MASA WŁASNA WG DIN¹

4,4 S

PRZYSPIESZENIE 0-100 KM/H

250 KM/H

PRĘDKOŚĆ MAKSYMALNA²

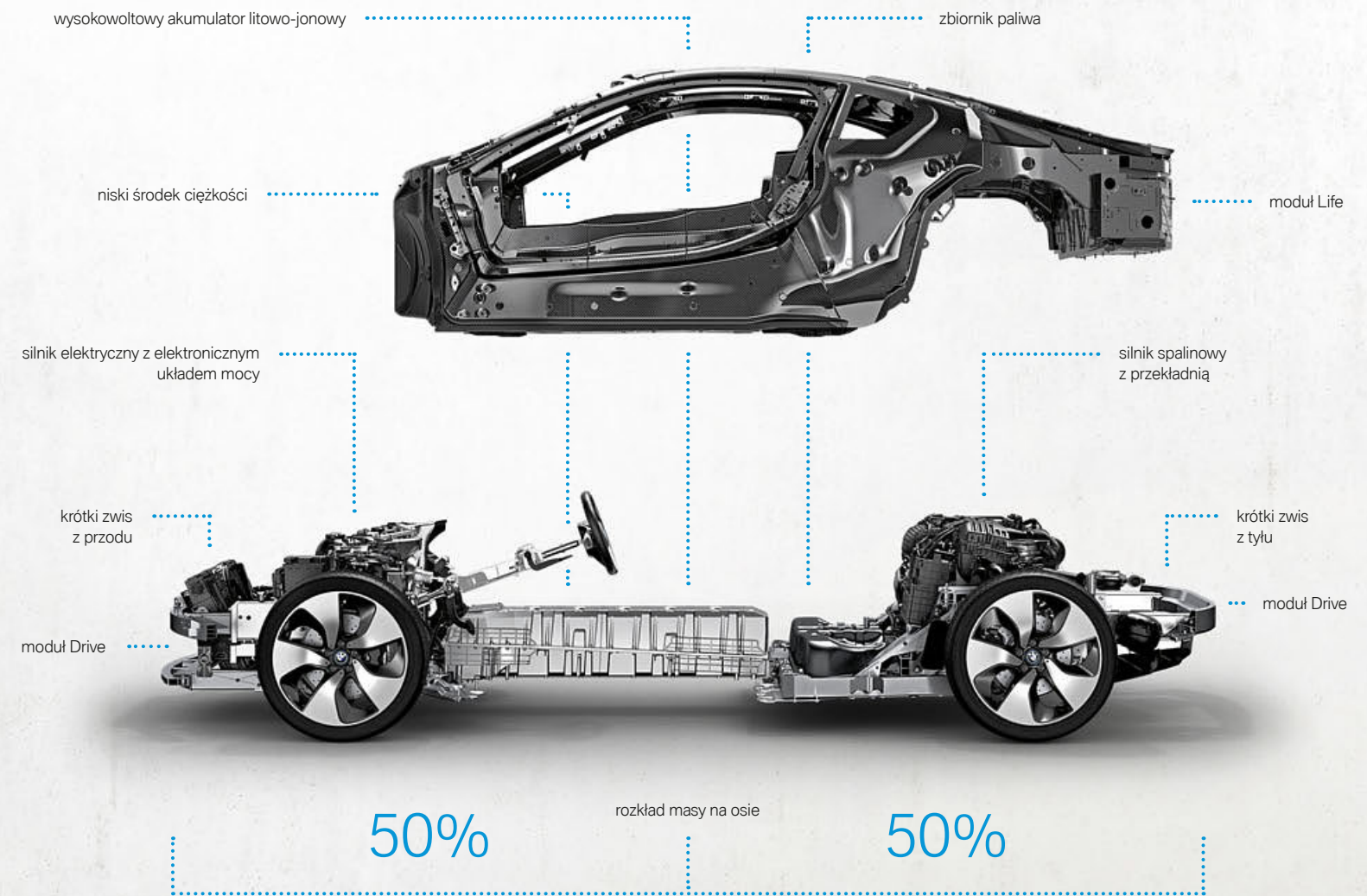

¹ Masa własna wg WE wynosi 1560 kg.
² Ograniczona elektronicznie.

LEKKA STABILNA I BEZPIECZNA: KABINA PASAŻERSKA Z NOWOCZESNEGO KARBONU.

KARBON, TWORZYWO SZTUCZNE WZMOCNIONE WŁÓKNEM WĘGLOWYM (CFRP) TO REWOLUCJA W LEKKICH KONSTRUKCJACH.

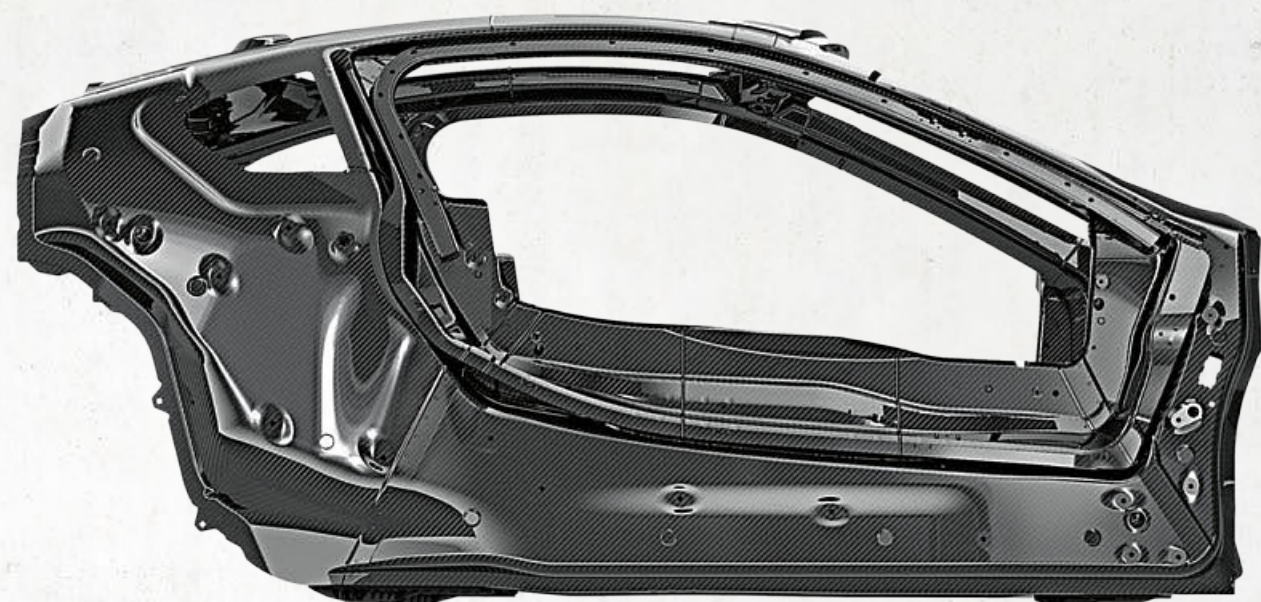

Innowacje w każdym detalu: poprzez szerokie zastosowanie komponentów z aluminium i karbonu inżynierom BMW udało się w ramach BMW EfficientDynamics całkowicie skompensować dodatkową masę wysokowoltowego akumulatora litowo-jonowego. Szczególnie zastosowanie innowacyjnego karbonu – który mimo niskiej masy oferuje niezwykłą twardość i ekstremalną stabilność kabiny pasażerskiej – pozwala od razu poczuć wysmienite właściwości jezdne, doskonale prowadzenie i przyspieszenie BMW i8.

Kabina pasażerska (moduł Life) stanowi rewolucję w dziedzinie technologii produkcji. Przez długi czas zastosowanie kabiny z karbonu było niemal niemożliwe, ponieważ jej produkcja odbywała się ręcznie i była tym samym bardzo droga. Pierwsza, opracowana wyłącznie przez BMW i, seryjna

produkcja kabiny pasażerskiej z karbonu stanowi przełom w produkcji samochodów. Oszczędność masy wynikająca z zastosowania karbonu wynosi w zestawieniu ze stalą do 50 procent, a z aluminium do 30 procent. Ale komponenty z karbonu to rewolucja nie tylko w dziedzinie lekkich konstrukcji. Takie komponenty umożliwiają uzyskanie zupełnie nowych kształtów, ponieważ tworzywo sztuczne wzmocnione włóknem węglowym jest w obróbce niemal tak elastyczne jak tkanina. Tak więc karbonowa kabina w BMW i8 umożliwia z jednej strony dobre wykorzystanie przestrzeni wewnątrz auta, a z drugiej strony aerodynamiczny kształt, czego dowodem jest doskonały współczynnik Cx wynoszący 0,26. Karbon jest też wysokowytrzymałym materiałem, który daje BMW i8 maksymalną stabilność i bezpieczeństwo.

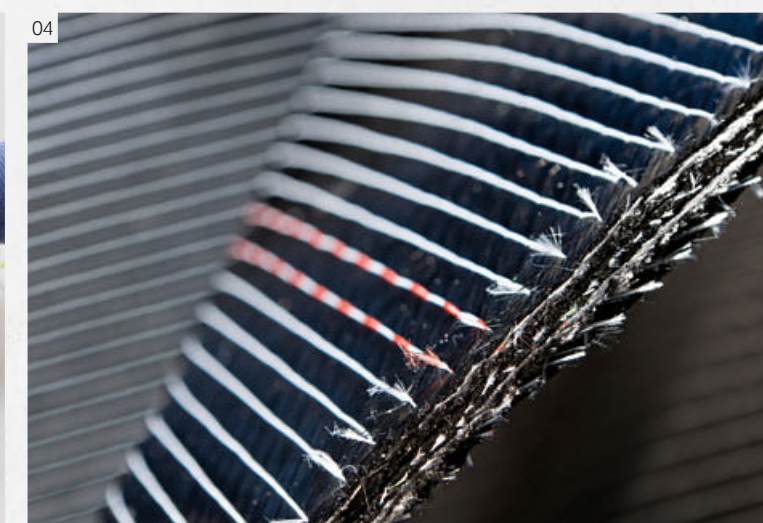

Na potrzeby produkcji włókna węglowego wybudowana została specjalna fabryka w Moses Lake w stanie Washington w USA działająca od końca 2011 r. Energia elektryczna potrzebna do produkcji włókna węglowego czerpana jest w 100 procentach ze źródeł odnawialnych: z elektrowni wodnej.

Role z nicią zwaną roving [02] wykonaną z ok. 50 tys. włókien węglowych [01] o grubości zaledwie 0,007 mm transportowane są drogą morską do Niemiec. W Wackersdorf w Bawarii z nici tych wykonywane są maty tekstylne [04] stanowiące materiał bazowy do produkcji elementów z CFRP. W tłocznich w Landshut i Lipsku z dostarczonych mat wytwarzane są wszystkie komponenty z CFRP, a montaż końcowy i kontrola jakości [03] odbywają się w Lipsku.

POŁĄCZENIE TEGO, CO NAJLEPSZE.

DZIĘKI BMW EFFICIENT DYNAMICS Z eDRIVE MOŻESZ JEŹDZIĆ SPORTOWYM SAMOCHODEM HYBRYDOWYM PLUG-IN BMW i8 SPORTOWO I WYDAJNIE: NA SAMYM NAPĘDZIE ELEKTRYCZNYM LUB NA NAPĘDZIE ŁĄCZĄCYM SILNIK ELEKTRYCZNY I SILNIK BENZYNOWY BMW TWIN POWER TURBO.

Koncepcja hybrydy plug-in: BMW eDrive łączy lekki silnik elektryczny z przodu oraz silnik spalinowy z tyłu. Zastosowanie inteligentnego układu zarządzania energią umożliwia optymalne wykorzystanie zalet obu napędów w celu uzyskania maksymalnej wydajności. Jednocześnie BMW i8 imponuje doskonałą dynamiką jazdy, która dzięki indywidualnie dopasowanej architekturze LifeDrive i precyzyjnemu dostrojeniu wszystkich komponentów układu jezdnego jest naprawdę na najwyższym poziomie. Samochód ten oddaje filozofię BMW EfficientDynamics tak trafnie, jak żaden inny dotąd.

Napęd elektryczny przystosowany do koncepcji hybrydowej oferuje moc 96 kW (131 KM) i moment obrotowy 250 Nm, które oddawane są na osi przedniej. Zaawansowany 3-cylindrowy silnik benzynowy BMW TwinPower Turbo o mocy 170 kW (231 KM) i momencie sięgającym 320 Nm napędza

oś tylną za pośrednictwem specjalnie dopasowanej 6-stopniowej skrzyni Steptronic. Silnik elektryczny nad osią przednią wspomaga również chwilowo silnik spalinowy w postaci funkcji boost – nie powodując przy tym wzrostu zużycia paliwa. Funkcja ta przydaje się szczególnie w razie potrzeby szybkiego przyspieszenia, np. podczas wyprzedzania. Alternator umieszczony bezpośrednio przy 3-cylindrowym silniku benzynowym BMW TwinPower Turbo zasila wysokowoltowy akumulator litowo-jonowy w różnych sytuacjach, aby umożliwić w każdej chwili sportową jazdę.

Dzięki inteligentnemu zarządzaniu energią i perfekcyjnie dopasowanym do tego auta trybom jazdy BMW i8 gwarantuje wyjątkowe wrażenia z jazdy. Samochód rusza zawsze w trybie COMFORT zapewniającym równowagę pomiędzy sportowym i wydajnym trybem jazdy.

Zasięg elektryczny⁴ wynosi do 30 km⁵ przy maksymalnej prędkości 65 km/h. W trybie eDrive (włączanym przyciskiem) możliwa jest prędkość do 120 km/h na samym napędzie elektrycznym. Po przełączeniu dźwigni biegów na tryb SPORT samochód jeździ w wybitnie sportowej konfiguracji: silniki elektryczny i spalinowy pracują zawsze razem, fazy hamowania silnikiem lub

hamulcami wykorzystywane są maksymalnie do odzysku energii ładującej akumulator. W trybie ECO PRO zasięg zwiększa się nawet o 20 procent¹ poprzez wybitnie wydajną jazdę przy możliwie najbardziej ekonomicznej współpracy obu napędów. Rezultat jest imponujący: zużycie paliwa w cyklu mieszanym wynosi tylko 2,1 l na 100 km.



Tryb COMFORT. W tym trybie rozruchu każda jazda rozpoczyna się czysto elektrycznie aż do prędkości 65 km/h; przy wyższych prędkościach dołącza się silnik benzynowy. Tryb ten charakteryzuje maksymalny komfort jazdy i zasięg powyżej 500 km⁴.



Tryb ECO PRO. Ten tryb zorientowany jest na efektywną jazdę i odzysk energii. W tym trybie można osiągnąć zarówno maksymalny zasięg elektryczny⁴ 30 km⁵ na napędzie elektrycznym, jak i maksymalny zasięg do 600 km⁴ w trybie mieszanym.



Tryb SPORT. Ten tryb wybierany wyłącznie dźwignią biegów w pełni aktywuje funkcję Boost silnika elektrycznego, ustawia układ jezdnego pod kątem maksymalnej dynamiki i skraca czasy przełączania skrzyni Steptronic. Sygnalizują go cyfrowe wskazania prędkościomierza i obrotomierza w kolorze pomarańczowym.

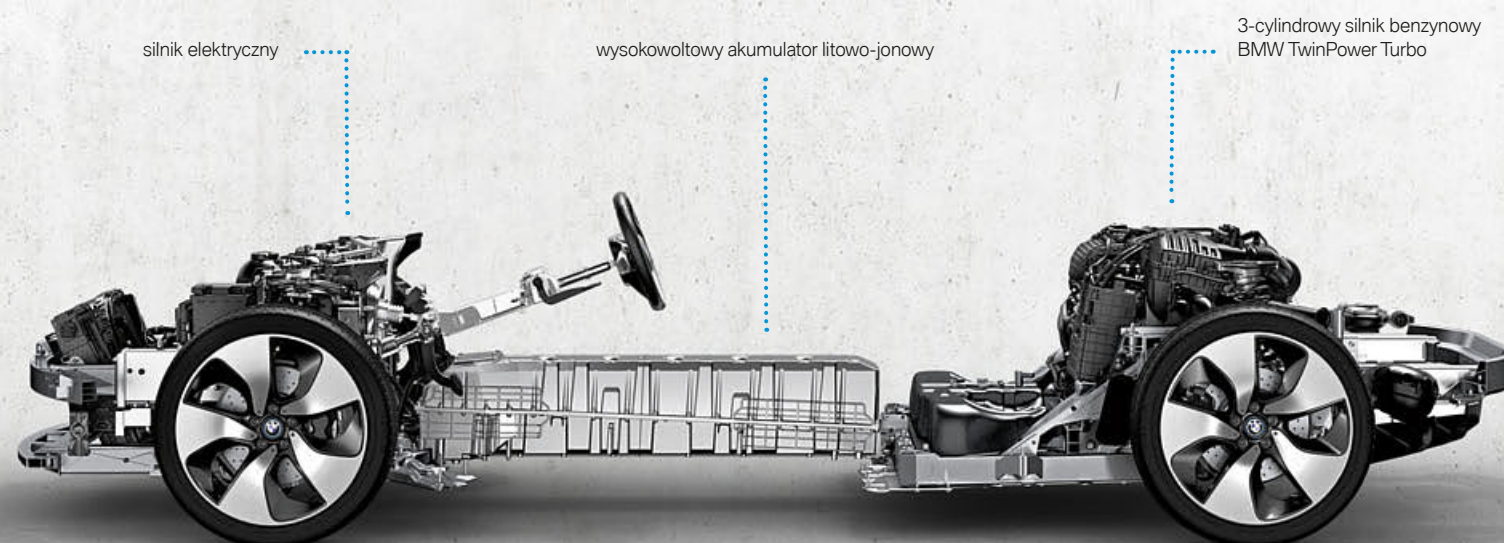

silnik elektryczny

wysokowoltowy akumulator litowo-jonowy

3-cylindrowy silnik benzynowy BMW TwinPower Turbo

eDRIVE

SILNIK ELEKTRYCZNY

0 G/KM

LOKALNEJ EMISJI CO₂² JEST NIEODPARTYM ARGUMENTEM ZA JAZDĄ STRICTE ELEKTRYCZNĄ NA NAPĘDZIE BMW eDRIVE

HYBRYDA

HYBRYDA PLUG-IN (SILNIK ELEKTRYCZNY I SILNIK SPALINOWY). MOŻLIWOŚĆ ŁADOWANIA AKUMULATORA Z GNIAZDKA ELEKTRYCZNEGO

266 KW

MOCY SYSTEMOWEJ PRZY MASIE WŁASNEJ WG DIN WYNOŚĄCEJ TYLKO 1485 KG³ DAJE BMW i8 BARDZO SPORTOWE WŁAŚCIWOŚCI JEZDNE

4,4 S

PRZYSPIESZENIE 0–100 KM/H

250 KM/H

PRĘDKOŚĆ MAKSYMALNA⁶

¹ Zależnie od indywidualnego stylu jazdy; wynik badania zużycia paliwa przeprowadzonego przez BMW.
² Warunkiem jest 100-procentowe korzystanie z energii elektrycznej ze źródeł odnawialnych.
³ Masa własna wg WE wynosi 1560 kg.
⁴ Zasięg elektryczny (NEDC) wynosi 37 km.
⁵ Zasięg zależy od wielu różnych czynników, przede wszystkim: indywidualnego stylu jazdy, uwarunkowań trasy, temperatury zewnętrznej, ogrzewania/klimatyzacji, zastanej temperatury.
⁶ Ograniczona elektronicznie.

BMW EFFICIENT DYNAMICS.
MNIJSZA EMISJA. WIĘKSZA RADOŚĆ Z JAZDY.

TRAKCJA W KAŻDEJ SYTUACJI.

SILNIK ELEKTRYCZNY NAD OSIĄ PRZEDNIĄ ORAZ SILNIK BENZYNOWY NA OSI TYLNEJ UMOŻLIWIAJĄ W BMW i8 OPTYMALNE POŁĄCZENIE ZALET DYNAMIKI JAZDY SAMOCHODU Z NAPĘDEM PRZEDNIM I NAPĘDEM NA CZTERY KOŁA.

Napęd na cztery koła dla pełnej trakcji: BMW i8 łączy charakterystyczny dla silnika elektrycznego wysoki moment obrotowy przy ruszaniu z miejsca na osi przedniej z mocą silnika spalinowego przenoszoną wydajnie na drogę na osi tylnej przez 6-stopniową skrzynię automatyczną. Taka koncepcja umożliwia optymalną konfigurację napędu w każdej sytuacji.

Wprawdzie BMW i8 może poruszać się na samym napędzie elektrycznym, jednak szczególnie atrakcyjna jest możliwość łączenia obu napędów i wykorzystania ich zalet, które idealnie uzupełniają się wzajemnie. Zależny od

sytuacji rozkład obciążenia zmienia się na przykład podczas wchodzenia w zakręt: moment napędowy przekazywany jest w większym stopniu na oś tylną, co zwiększa precyzję prowadzenia. Na suchej i mokrej nawierzchni kierowca ma do dyspozycji, na przykład podczas przyspieszania, pełną trakcję poprzez wszystkie cztery koła, co daje jeszcze wyższą stabilność aż po ekstremalny zakres. Dwie napędzane niezależnie osie dają korzyść również zimą: cztery inteligentnie napędzane koła zwiększają trakcję i bezpieczeństwo na śliskiej nawierzchni. W ten sposób BMW i8 oferuje bardzo dynamiczne przyspieszenie w całym zakresie prędkości.

Napęd tylny. Silnik benzynowy BMW TwinPower Turbo napędza oś tylną.



Napęd przedni + napęd tylny = inteligentny napęd na cztery koła.



Napęd przedni. Silnik elektryczny napędza oś przednią.

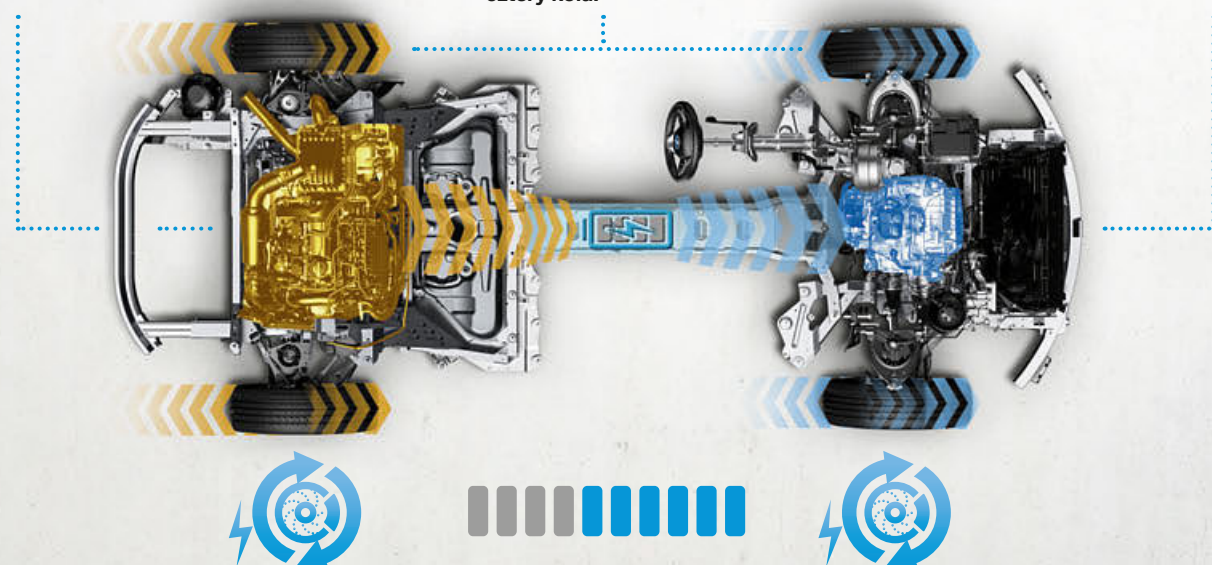

2,5H²

KRÓTKI CZAS ŁADOWANIA I NIESKOŃCZONA ELEKTRYZUJĄCA RADOŚĆ Z JAZDY.

INNOWACYJNE ROZWIĄZANIA BMW 360° ELECTRIC.

Łatwa mobilność elektryczna: Wysokonapięciowy akumulator litowo-jonowy¹ ładowany jest w drodze przez silnik benzynowy oraz inteligentne zarządzanie energią oraz poprzez odzysk energii hamowania. Oprócz tego innowacyjne produkty i usługi BMW 360° ELECTRIC dają wiele możliwości ładowania BMW i8.

Ładowanie w domu: BMW i8 można ładować za pomocą dostarczonego standardowego kabla do ładowania z każdego domowego gniazdka 230 V. Proces ten trwa maksymalnie 2,5 godz.². BMW i Wallbox umożliwiają bezpieczne, proste i wyjątkowo szybkie ładowanie akumulatora w domu. Postęp ładowania można sprawdzić na zestawie wskaźników w pojeździe oraz w aplikacji BMW Connect na smartfonie. Oprócz tego oferowana jest też dostawa i montaż stacji ładowania, a także usługi serwisowe, doradztwo i inne.

Ładowanie w miejscach publicznych: Oprócz tego ChargeNow stworzyło wspólnie z BMW usługę mobilnościową, która umożliwia ładowanie Twojego BMW i8 również w drodze. W tym celu połączono publiczne stacje ładowania wielu operatorów w jedną dużą sieć. Stacje ładowania ChargeNow znajdziesz łatwo w systemie nawigacyjnym poprzez BMW ConnectedDrive, w aplikacji BMW Connect albo ChargeNow lub na stronie internetowej www.ChargeNow.com. Karta ChargeNow oraz aplikacja Intercharge umożliwiają bezgotówkowy dostęp do stacji ładowania. Rozliczenie odbywa się na końcu każdego miesiąca z karty kredytowej za pośrednictwem powiązanego rachunku.



¹ Wysokowoltowy akumulator litowo-jonowy wyróżnia się długą żywotnością. Jeżeli mimo to w ciągu 8 lat i do przebiegu 100 000 km wystąpią w nim jakiegokolwiek wady, to autoryzowany dealer BMW i usunie je bezpłatnie. ² W zależności od lokalnej infrastruktury energetycznej i wybranego wyposażenia dodatkowego. Czas trwania ładowania odpowiada ładowaniu do 80 procent maksymalnej pojemności.

SKUPIENIE NA NAJWAŻNIEJSZYM: TWOICH WRAŻENIACH Z JAZDY.

WSZYSTKIE INFORMACJE ISTOTNE PODCZAS JAZDY WYŚWIETLANE SĄ W KLAROWNY SPOSÓB NA DWÓCH EKRAKACH.



Pod kontrolą: Dwa duże ekrany tworzą w BMW i8 łącznik pomiędzy kierowcą i pojazdem. Bezpośrednio przed kierowcą znajduje się duży, po raz pierwszy w pełni cyfrowy zestaw wskaźników. Po lewej stronie znajduje się duży prędkościomierz wskazujący cyfrowo aktualną prędkość jazdy, a po prawej tzw. Powermeter informujący o mocy napędu BMW eDrive. W każdym trybie jazdy – COMFORT, SPORT i ECO PRO – na zestawie wskaźników wyświetlane są zawsze odpowiednie informacje.

Pośrodku posegmentowanej poziomo deski rozdzielczej znajduje się centralny monitor pokładowy o przekątnej 8,8 cala wchodzący w skład standardowego systemu nawigacyjnego Professional. Jego obsługa

jest bardzo prosta dzięki znanej już strukturze menu BMW oraz kontrolerowi iDrive Touch na konsoli środkowej. Dzięki BMW i ConnectedDrive do nawigacji system nawigacyjny w BMW i8 dysponuje dodatkowymi funkcjami specjalnie przystosowanymi do wymogów sportowego samochodu hybrydowego plug-in.

Niezwykle innowacyjna grafika zestawu wskaźników i monitora pokładowego odzwierciedla też filozofię możliwie szerokiej i płynnej komunikacji. Wszystkie informacje wyświetlane są przy tym w typowej dla BMW szlachetnej, trójwymiarowej postaci.



Usługi Zdalne umożliwiają za pośrednictwem smartfonu np. uzyskanie odpowiedniej temperatury wnętrza jeszcze przed rozpoczęciem jazdy.



Usługi BMW ConnectedDrive do nawigacji na życzenie wskazują w nawigacji Professional dostępne stacje ładowania.

DZIĘKI USŁUGOM ZDALNYM APLIKACJI BMW CONNECTED MASZ USŁUGI ZDALNE NOWE BMW i8 ZAWSZE POD KONTROLĄ.

Zawsze w kontakcie: BMW i8 wyposażone jest w inteligentne usługi BMW ConnectedDrive, które kierowca może obsługiwać łatwo i wygodnie za pośrednictwem swojego smartfonu¹. Za pomocą inteligentnych Usług Zdalnych BMW – dostępnych do systemu iOS oraz Android – można wyszukiwać najbliższe stacje ładowania i stale kontrolować zasięg elektryczny. Ta aplikacja na smartfony daje w każdej chwili dostęp do ważnych informacji, takich jak stan naładowania akumulatora, wymagane przeglądy czy lokalizacja pojazdu, i umożliwia sprawdzenie zamknięcia drzwi i szyb. Zdalne sterowanie pozwala umożliwić uzyskanie odpowiedniej temperatury wnętrza jeszcze przed rozpoczęciem jazdy.

Oprócz tego dzięki można wybrać adres z kontaktów w Twoim smartfonie i przesłać go do systemu nawigacyjnego w BMW i8.

Funkcja TeleService Battery Guard, którą można aktywować na portalu klienta BMW ConnectedDrive, wysyła przez SMS lub pocztą elektroniczną wiadomość, gdy tylko naładowanie akumulatora spadnie poniżej określonego poziomu.



BMW ConnectedDrive
Rozwiązania, które dają wolność.

¹ Informacje o kompatybilnych urządzeniach znaleźć można na stronie www.bmw.pl/bluetooth

INNOWACJE JUTRA. DO WYKORZYSTANIA OD ZARAZ.

BMW CONNECTED DRIVE: INTELIGENTNA SIEĆ ŁĄCZĄCA KIEROWCĘ, POJAZD I OTOCZENIE.



Ilustracja przedstawia wyświetlacz BMW Head Up w schematycznej postaci.

BMW ConnectedDrive ze swoimi inteligentnymi usługami i systemami wspomagającymi kierowcę BMW i8 oferuje właściwe wyposażenie dla każdego. Usługi cyfrowe BMW ConnectedDrive zapewniają więcej swobody poprzez różnorodne formy komunikacji pomiędzy kierowcą,

samochodem i światem zewnętrznym. Systemy wspomagające kierowcę BMW ConnectedDrive podnoszą bezpieczeństwo i komfort jazdy BMW. Inteligentne systemy odciążają kierowcę i minimalizują zagrożenia w ruchu drogowym.



SYSTEMY WSPOMAGAJĄCE KIEROWCĘ,
KTÓRE DBAJĄ O TWOJE BEZPIECZEŃSTWO.

Usługi i aplikacje BMW ConnectedDrive¹: Zapewniają Ci łączność ze wszystkim, co dla Ciebie ważne, oraz z ludźmi, którzy są Ci bliscy. Każda funkcja pomyślana jest tak, aby dawać jeszcze lepsze wrażenia z jazdy. Usługi ConnectedDrive oferują szeroki wybór funkcji i aplikacji – Facebook, radio internetowe, funkcję dyktowania i wiele innych. Z ofertą rozrywki online można u jednego z partnerów muzycznych BMW, takich jak Napster, otworzyć konto umożliwiające dostęp do ponad 20 milionów utworów ze wszystkich gatunków muzycznych. Dzięki BMW Online Office możesz odbierać, czytać i wysyłać pocztę elektroniczną bezpośrednio w samochodzie. W drodze wskazywane są stacje benzynowe, atrakcje turystyczne i zagraniczne przepisy ruchu drogowego.

Usługa Concierge w BMW ConnectedDrive umożliwia za naciśnięciem przycisku połączenie telefoniczne z konsultantem infolinii BMW. Znajdzie on na przykład żadaną restaurację, najbliższy bankomat lub dyżurną aptekę i na życzenie wyśle odpowiednie dane adresowe bezpośrednio do systemu nawigacyjnego. Do korzystania wymagane są usługi ConnectedDrive.

Wspomaganie kierowcy BMW ConnectedDrive: Oferowany na życzenie pełnokolorowy wyświetlacz BMW Head Up² transmituje w bezpośrednim polu widzenia kierowcy informacje istotne podczas jazdy, ułatwiając mu skupienie się na drodze. Oprócz wskazówek nawigacyjnych mogą to być również informacje systemów wspomagających kierowcę, informacje funkcji Speed Limit Info i wskazania zakazu wyprzedzania, komunikaty Check Control oraz kontakty telefoniczne i listy odtwarzania systemu rozrywki. Wyświetlane informacje kierowca rejestruje nawet o 50 procent szybciej niż przy odczycie z zestawu wskaźników czy monitora pokładowego. Zwiększa to znacznie bezpieczeństwo – i radość z jazdy.

W ramach systemu asystującego kierowcy i funkcji Surround View oferowanych na życzenie BMW i8 ma wiele działających na bazie kamery systemów wspomagających. System asystujący kierowcy obejmuje funkcję Speed Limit Info ze wskazaniem zakazu wyprzedzania, asystenta świateł drogowych, ostrzeżenie przed kolizją i ostrzeżenie przed pieszymi z miejską funkcją hamowania, Park Distance Control, Surround View i Side View z rozpoznawaniem przeszkód.

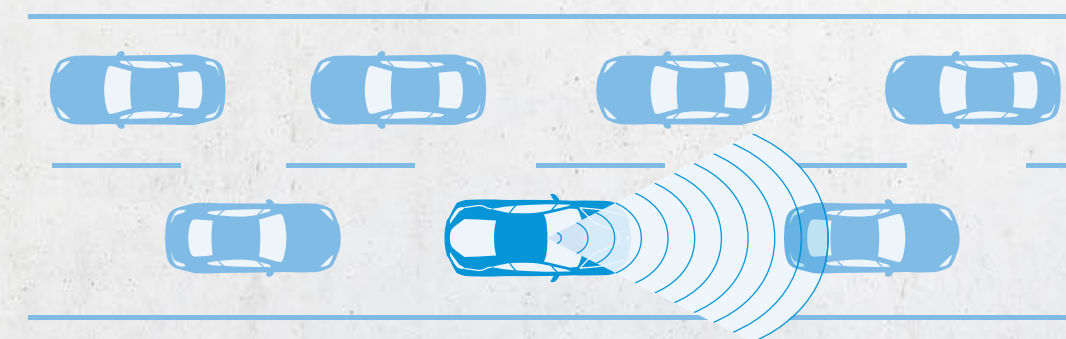

BMW ConnectedDrive
Rozwiązania, które dają wolność.

¹ Więcej informacji na temat BMW ConnectedDrive, a w szczególności o okresach ważności usług i kosztach, można uzyskać na stronie www.bmw.pl/ConnectedDrive, w cenniku oraz w infolinii BMW ConnectedDrive pod numerem +48 885 269 269 od poniedziałku do piątku w godzinach od 08:00 do 20:00.

² Z polaryzacyjnymi okularami przeciwsłonecznymi wskazania wyświetlacza BMW Head-Up widoczne są w ograniczonym zakresie. Wyświetlane elementy zależą od wyposażenia. Wskazania zakładają posiadanie dalszego wyposażenia dodatkowego.

KOMPLEKSOWE PODEJŚCIE, EKOLOGICZNA REALIZACJA.

BMW i8 JEST ZGODNE Z IDEAŁ ZRÓWNOWAŻONEGO ROZWOJU OD FAZY PROJEKTOWANIA, POPRZEZ PRODUKCJĘ I EKSPLOATACJĘ, AŻ PO RECYKLING.



W zakładach w Lipsku BMW i8 oraz BMW i3 produkowane są przy użyciu ekologicznej energii.

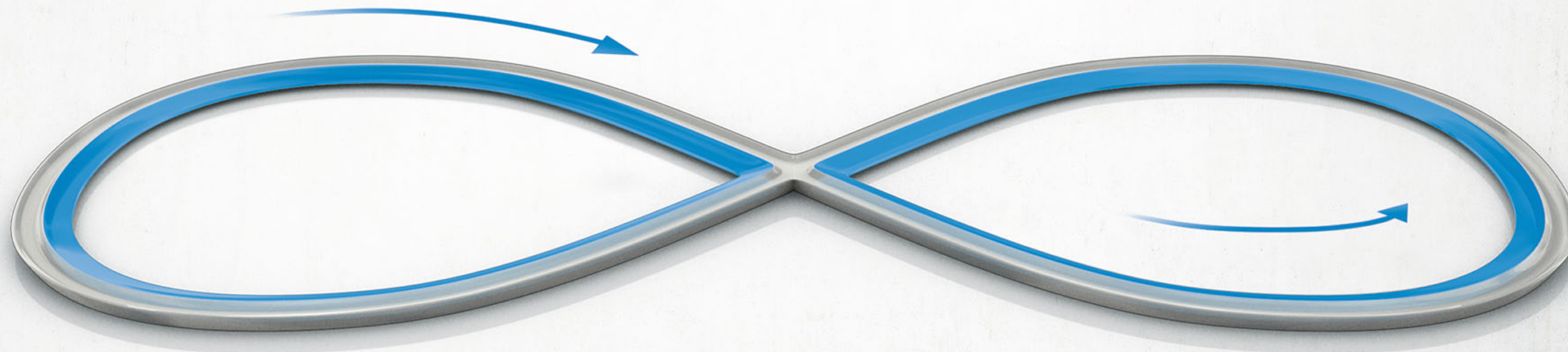

Przemysłane w najmniejszym detalu: BMW i8 pokazuje wyraźnie, że kwestia zrównoważonego rozwoju stanowi integralną część BMW i. Aby ją zapewnić, już we wczesnej fazie projektowej ustalane są wymierne cele dla całego cyklu życia produktu – od pozyskania surowców, poprzez produkcję, fazę eksploatacji, po utylizację – które są następnie dokumentowane w produkcji pojazdu.

Zgodnie z ideą zrównoważonego rozwoju produkcja karbonu zlokalizowana została w Moses Lake (USA), aby móc tam korzystać z energii ze źródeł odnawialnych z jednej z największych na świecie elektrowni wodnych. W celu pokrycia zapotrzebowania na energię wymaganą do produkcji samochodów BMW i wybudowano na terenie zakładów BMW w Lipsku elektrownie wiatrowe, które na miejscu wytwarzają całą energię potrzebną do produkcji BMW i. Oprócz tego ekologiczna energia od określonych dostawców umożliwia ładowanie wysokowoltowych akumulatorów litowo-jonowych, umożliwiając jazdę przy jeszcze niższej emisji CO₂. Pomyślano również o recyklingu: gdy wysokowoltowy akumulator litowo-jonowy osiągnie swoją maksymalną żywotność, można go na przykład wykorzystywać jako bufor w elektrowniach słonecznych i wiatrowych.

95%

MATERIAŁÓW STOSOWANYCH W PRODUKCJI BMW i8 NADAJE SIĘ DO RECYKLINGU.

100%

ENERGII ELEKTRYCZNEJ WYKORZYSTYWANEJ DO PRODUKCJI BMW i W ZAKŁADACH BMW W LIPSKU POCODZI ZE ŹRÓDEŁ ODNAWIALNYCH.

SPORTOWY WYGLĄD, KTÓRY ROBI WRAŻENIE.



BMW i8 – jak lity odlew: płynne przejścia pomiędzy przodem, bokami, tyłem i dachem dają autu bardzo dynamiczny wygląd, a ekstrawaganckie podnoszone drzwi dodatkowo potęgują ten efekt. W widoku przednim dynamiczny charakter sportowego samochodu widać w różnych detalach. BMW i8 jest od przodu bardzo niskie i szerokie, aby stawić możliwie mały opór powietrza. Bardzo płaska, niemal całkowicie zamknięta atrapa chłodnicy z niebieskim obramowaniem od razu sygnalizuje przynależność do rodziny BMW i.

Akcenty w kolorze niebieskim BMW i wyróżniają także logo BMW na masce silnika i progach. Również charakterystyczne reflektory diodowe o rozszerzonym zakresie funkcji w kształcie litery U są nową interpretacją stylistyki świateł BMW i dają bardzo wyrazisty wygląd przodu. Przednia krawędź maski silnika znajduje się poniżej nadkoli, co daje frontowi auta jeszcze niższy i bardziej dynamiczny wygląd.

Kształt V na masce silnika stanowi początek tzw. „black belt”, pasa w błyszczącym kolorze czarnym, który biegnie aż po tył auta do diodowych lamp tylnych w kształcie U.

Smukła i niska sylwetka auta i wyraźny kształt klina nadają BMW i8 typowy wygląd samochodu sportowego – w połączeniu ze „stream flow” dają one mocny efekt ruchu. Stream flow to element charakterystyczny dla samochodów BMW i, a oznacza zbiegający się krótko przed tylną osią

kształt bocznych szyb, który zapewnia idealny opływ powietrza. Również standardowe 20-calowe obręcze kół ze stopów lekkich podkreślają dynamiczny charakter BMW i8.

SPORTOWA I LEKKA: STYLITYKA WNĘTRZA NESO.

Stylistyka wnętrza BMW i8 Neso opisuje przyszłość samochodów sportowych w najczystszej postaci. Wnętrze wyróżniające się lekkimi materiałami prezentuje inteligentny i uporządkowany charakter. Funkcjonalne akcenty na drzwiach i obiciach boków, lekka skóra Spheric oraz klarowne kontrasty materiałowe demonstrują wizjonerską i ekologiczną koncepcję

auta i dają mu żywy charakter. Jasna skóra w kolorze szarego kminku tworzy w połączeniu z czarnymi powierzchniami przyjemny kontrast we wnętrzu auta i podkreśla jego lekkość i nowoczesność. Na życzenie oferowana jest również pasująca podsufitka w kolorze antracytowym.



Dokładnie dopasowane do stylistyki wnętrza: cztery wyraziste lakiery niemetalizowane i metalizowane w BMW i8. Więcej informacji na stronie 54 i 55.

[01] Bardzo smukła w górnej części deska rozdzielcza pozwala zachować lekki i uporządkowany charakter wnętrza. **[02]** Listwy wewnętrzne wykończone są w metalizowanym kolorze Amido. **[03]** Sportową kierownicę skórzaną wyróżniają kolorowe akcenty w perłowym chromie

i satynowym srebrze. **[04]** Wyraziste detale: akcenty tekstylne w tapicerce skórzanego foteli i zagłówek. **[05]** Kontrast pomiędzy skórą w kolorze szarego kminku i czarnymi powierzchniami tworzy atmosferę nowoczesnej lekkości.

INNOWACYJNA I NOWOCZESNA: STYLISTYKA WNĘTRZA CARPO AMIDO.

Stylistyka wnętrza BMW i8 Carpo Amido (opcja) to nowoczesna interpretacja klasycznie ciemnego wnętrza w kolorze antracytowym. Jest wyrazem innowacyjności i fascynacji na najwyższym poziomie. Na szczególną uwagę zasługują tu doskonale wykończone fotele obite lekką skórą Spheric. Ich idealnym uzupełnieniem jest deska rozdzielcza, boczki drzwi i boki wnętrza obite naturalną skórą Exclusive w kolorze antracytowoczar-nym. Tapicerka skórzana w kolorze Amido tworzy w połączeniu z czarnymi powierzchniami skózanymi w tle sportowy, nowoczesny charakter. Powierzchnie te wyróżniają się subtelnymi kontrastami, a ich kształty

dodatkowo podkreślone są przez dyskretne akcenty kolorystyczne w postaci ozdobnych szwów i dają wrażenie ręcznego wykończenia wnętrza. Sportowa kierownica skórzana z akcentami w kolorze perłowego chromu i satynowosrebrnym oraz wysokogatunkowe, lakierowane powierzchnie wewnętrzne w metalizowanym kolorze Amido na desce rozdzielczej, konsoli środkowej i drzwiach doskonale uzupełniają stylistykę wnętrza BMW i8 Carpo Amido. Na życzenie oferowana jest podsufitka w kolorze antracytowym.



Opracowane specjalnie do tego auta: cztery wyraziste lakiery niemetalizowane i metalizowane w BMW i8. Więcej informacji na stronie 54 | 55.

[01] Ciemny kolor Amido pełnej tapicerki skórzanej Carpo doskonale podkreślają dyskretne akcenty kolorystyczne w postaci ozdobnych szwów. **[02]** Komfortowe i sportowe: wyprofilowane fotele w kolorze Amido. **[03]** Listwy wewnętrzne wykończone są w metalizowanym kolorze Amido.

[04] Utrzymane w ciemnych kolorach wnętrze w połączeniu z akcentami w kolorze perłowego chromu i satynowosrebrnym na sportowej kierownicy skórzanej prezentuje się wyjątkowo szlachetnie. **[05]** Pełna tapicerka skórzana Spheric z kontrastującymi szwami ozdobnymi.

LEKKA I KLAROWNA: STYLITYKA WNĘTRZA CARPO W KOLORZE KOŚCI SŁONIOWEJ.

Stylistyka wnętrza BMW i8 Carpo w kolorze kości słoniowej wyróżnia się szlachetnym kontrastem tworzonym przez jasne i ciemne kolory. Naturalne, jasne powierzchnie skórzane z perforowanymi akcentami na fotelach oraz klasyczne zestawienie antracytowo czarnej naturalnej skóry Exclusive na desce rozdzielczej, bocznych drzwi i bokach wnętrza podkreślają funkcjonalny, elegancki i sportowy charakter stylistyki wnętrza BMW i8 Carpo w kolorze kości słoniowej. Dyskretne kontrasty kolorystyczne

w postaci szwów w fotelach pogłębiają wrażenie ręcznego wykończenia wnętrza. Sportowa kierownica skórzana z akcentami w kolorze perłowego chromu i satynowosrebrnym oraz lakierowane powierzchnie wewnętrzne w metalizowanym kolorze Amido na desce rozdzielczej, konsoli środkowej i drzwiach doskonale uzupełniają stylizację wnętrza. Na życzenie oferowana jest podsufitka w kolorze antracytowym.



Wygląd zewnętrzny według Twojego indywidualnego gustu: cztery wyraziste lakiery metalizowane w BMW i8. Więcej informacji na stronie 54 | 55.

[01] Klasyczny kontrast: lekka i sprawająca obszerne wrażenie skóra Spheric w kolorze kości słoniowej na fotelach oraz antracytowo czarna naturalna skóra Exclusive na w górnej części deski rozdzielczej, na drzwiach i bokach wnętrza. **[02]** Listwy wewnętrzne wykończone są w metalizowanym kolorze Amido. **[03]** Sportową kierownicę skórzaną wyróżniają kolorowe akcenty

w perłowym chromie i satynowym srebrze. **[04]** Pełna tapicerka skórzana Spheric z perforowanymi akcentami i szwami ozdobnymi. **[05]** Komfortowe i sportowe: wyprofilowane fotele w tapicerce Amido w kolorze kości słoniowej.

EKSKLUZYWNA I ELEGANCKA: STYLISTYKA WNĘTRZA CARPO W KOLORZE SZAREGO KMINKU Z EKSKLUZYWNYM WYPOSAŻENIEM.

Stylistyka wnętrza Carpo w kolorze szarego kminku (wyposażenie dodatkowe) wyróżnia się innowacyjną estetyką i wysokim komfortem. Jasne, częściowo perforowane powierzchnie skórzone w kolorze szarego kminku w połączeniu z naturalną skórą w kolorze antracytowym tworzą nowoczesny kontrast podkreślający lekkość i konsekwentnie sportowy charakter wnętrza. Uwagę zwraca przy tym wysoka jakość poszczególnych elementów oraz nowatorskie zestawienie wyselekcjonowanych materiałów wnętrza. Są to takie ekskluzywne elementy jak ceramiczna dźwignia

biegów i wyjątkowo szlachetnie wykonane dywaniki. Na listwie progowej w metalizowanym kolorze Amido widoczny jest grawerowany laserowo napis „i8”. Odpowiednie akcenty w kolorze niebieskim BMW i, na przykład podwójne szwy i pasy bezpieczeństwa, podkreślają wrażenie ręcznie wykonanego wnętrza. Ekskluzywną stylistykę uzupełniają lakierowane powierzchnie w metalizowanym kolorze Amido na desce rozdzielczej, konsoli środkowej i drzwiach, detale w perłowym chromie oraz antracytowa podsufitka.



Podkreślają ekskluzywny wygląd: cztery wyraziste lakiery metalizowane w BMW i8. Więcej informacji na stronie 54 i 55.

[01] Jasne, częściowo perforowane powierzchnie skórzone w kolorze szarego kminku tworzą nowoczesny kontrast z naturalną skórą w kolorze antracytowym. **[02]** Estetyka w każdym detalu: dźwignia biegów z wysokowytrzymałej ceramiki w kolorze głębokiej czerni. **[03]** Listwa progowa

w metalizowanym kolorze Amido z grawerunkiem laserowym. **[04]** Komfortowe i sportowe: fotele w kolorze szarego kminku z niebieskimi szwami i wytłoczonym napisem i8 na zagłówkach. **[05]** Dywaniki antracytowe z lamówką z czarnej skóry i szwami w kolorze niebieskim BMW i.

*Są one również elementem stylistyki wnętrza Carpo Amido, Carpo Kość Słoniowa oraz Halo.

LUKSUSOWA I EKOLOGICZNA: STYLITYKA WNĘTRZA HALO.

Stylistyka wnętrza BMW i8 Halo (opcja) to nowa, ekologiczna definicja luksusu. Pełna tapicerka skórzana łączy szlachetny charakter z naturalną estetyką. Klasyczne materiały i kolory znajdują tu stylową interpretację zgodnie z ideą „Next Premium” – na przykład naturalnie garbowana skóra Exclusive w kolorze brązowego palisandru w tekstylnymi akcentami. Zestawienie koloru szarego kminku i akcentów w kolorze niebieskim BMW i w szwach, pasach bezpieczeństwa i na sportowej kierownicy skórzanej

idealnie łączy technikę i komfort. Mocne ciemno-jasne kontrasty na drzwiach, bokach wnętrza i na desce rozdzielczej wprowadzają sportowy element. Prezentujący się bardzo „technicznie” lakier metalizowany Amido podkreśla elegancki kształt okalający wyloty powietrza na desce rozdzielczej, powierzchnię wokół kontrolera iDrive Touch na konsoli środkowej oraz uchwyty w drzwiach.



Cztery lakiery metalizowane w BMW i8 świetnie odzwierciedlają sportowy charakter tej stylistyki. Więcej informacji na stronie 54 | 55.

[01] Bardzo smukła w górnej części dwukolorowa deska rozdzielcza pozwala zachować lekki, uporządkowany i sportowy charakter wnętrza. **[02]** Listwy wewnętrzne wykończone są w metalizowanym kolorze Amido. **[03]** Stylistyka wnętrza BMW i Halo oferuje w wyposażeniu standardowym antracytową podsufitkę i pasy bezpieczeństwa w kolorze niebieskim BMW i.

[04] Wyraziste detale: akcenty tekstylne w tapicerce skórzanej foteli i zagłówków. **[05]** Odpowiednie zestawienie jasnych i ciemnych elementów uzupełnione jest akcentami w kolorze niebieskim BMW i na sportowej kierownicy skórzanej. **[06]** Komfortowe i sportowe: wyprofilowane fotele w kolorze brązowego palisandru.

SPORTOWO INDYWIDUALNE, IMPONUJĄCO ATRAKCYJNE.

Atletyczny samochód sportowy, który wyróżnia się indywidualnym stylem: oba lakiery metalizowane w kolorze Protonic Blue i kryształowej bieli z efektem perły opracowane zostały specjalnie dla BMW i8. Oba kolory to lakiery metalizowane optymalnie podkreślające płynny charakter

linii oraz ukształtowanie karoserii. W zależności od koloru karoserii różne są kolory akcentów w obszarze progów, obramowania atrapy chłodnicy oraz tyłu: przy lakierze w kolorze srebra jońskiego akcenty utrzymane są zawsze w kolorze niebieskim BMW i, przy lakierze Protonic Blue zawsze

w matowym kolorze mroźnym szarym, a przy lakierze w kolorze kryształowej bieli z efektem perły i szarego Sophisto z brylantowym połyskiem do wyboru są akcenty w obu wariantach.

Metalizowany B72
SREBRO JOŃSKIE
z akcentem w kolorze niebieskim BMW i



Metalizowany C01
PROTONIC BLUE
z akcentem w metalizowanym kolorze mroźnym szarym



Metalizowany C23/C22
**SZARY SOPHISTO
Z BRYLANTOWYM
POŁYSKIEM**
z akcentem w metalizowanym kolorze niebieskim BMW i lub metalizowanym mroźnym szarym



Metalizowany B97/B96
**KRYSTALOWA BIEL
Z EFEKTEM PERŁY**
z akcentem w metalizowanym kolorze niebieskim BMW i lub metalizowanym mroźnym szarym



Duże, sportowe i wydajne: oferowane już w wyposażeniu standardowym bardzo duże 20-calowe obręcze kół BMW i ze stopów lekkich Turbine Styling 444 z ogumieniem mieszanym BMW EfficientDynamics są w stosunku do średnicy bardzo wąskie, płaskie i zamknięte, aby możliwie najbardziej ograniczyć opory powietrza i toczenia. Są przy tym dostatecznie szerokie, aby optymalnie przenosić moc sportowego samochodu

hybrydowego plug-in na drogę. Duża średnica kół odgrywa istotną rolę w zapewnieniu maksymalnej powierzchni przylegania opony do jezdni. Obręcze kół ze stopów lekkich mają jak na swój rozmiar bardzo małą masę, która sprzyja dynamicznemu charakterowi BMW i8. W wyposażeniu dodatkowym oferowane są dwa inne modele 20-calowych obręczy kół BMW i ze stopów lekkich o otwartej stylistyce.

[01] 20-calowe obręcze kół BMW i ze stopów lekkich Turbine Styling 444 z ogumieniem mieszanym, BMW EfficientDynamics, przód 7 J x 20, opony 195/50 R 20, tył 7,5 J x 20, opony 215/45 R 20. **[02]** 20-calowe obręcze kół BMW i ze stopów lekkich Turbine Style 625 z ogu-

mieniem mieszanym, przód 7,5 J x 20, opony 215/45 R 20, tył 8,5 J x 20, opony 245/40 R 20. **[03]** 20-calowe obręcze kół BMW i ze stopów lekkich W Spoke 470 z ogumieniem mieszanym, przód 7,5 J x 20, opony 215/45 R 20, tył 8,5 J x 20, opony 245/40 R 20.

WYPOSAŻENIE STANDARDOWE, DODATKOWE I AKCESORIA.



[01] Pakiet oświetlenia (wyposażenie dodatkowe) umożliwi wybór spośród trzech kolorów ambientowego oświetlenia wnętrza. **[02] Pasy bezpieczeństwa w kolorze niebieskim BMW i (opcja)** stanowią ekstrawagancki element wizualny (oferowane w stylistyce wnętrza BMW i Halo). **[03] Reflektory diodowe o rozszerzonym zakresie funkcji (wyposażenie dodatkowe)** doskonale oświetlają drogę. **[04] Pełnokolorowy wyświetlacz BMW Head Up¹ (wyposażenie dodatkowe)** wskazuje informacje istotne podczas jazdy w bezpośrednim polu widzenia kierowcy.

[05] Zestaw głośnikowy HiFi Harman Kardon (wyposażenie dodatkowe) i mocny wzmacniacz cyfrowy zapewniają imponujące nagłośnienie wnętrza. **[06] System ISOFIX** z tyłu umożliwia komfortowe i bezpieczne mocowanie fotelików dziecięcych. **[07] Osłona silnika z matowej czarnej skóry (wyposażenie dodatkowe)** jest doskonała w dotyku. **[08] Ekskluzywne zaciski hamulcowe (wyposażenie dodatkowe)** lakierowane w błyszczącej czerni z akcentem w kolorze niebieskim BMW i oraz napisem BMW i. **[09] Karbonowe listwy wewnętrzne (wyposażenie standardowe)** zapewniające jeszcze bardziej sportowy wygląd wnętrza. **[10] Kluczyk BMW z wyświetlaczem**, futurystyczny i uniwersalny.

¹ Z polaryzacyjnymi okularami przeciwsłonecznymi wskazania wyświetlacza BMW Head-Up widoczne są w ograniczonym zakresie. Wyświetlane elementy zależą od wyposażenia. Wskazania zakładają posiadanie dalszego wyposażenia dodatkowego.

PROGRAM BMW i PURE IMPULSE EXPERIENCE.

BMW i Pure Impulse Card to Twoja osobista karta wstępu do świata pełnego inspiracji i przywilejów. **Program BMW i Pure Impulse Experience** daje właścicielom BMW i8 przez trzy lata dostęp do innowacyjnych rozwiązań i trendów z wielu obszarów lifestyle'owych, od podróży, poprzez kulturę i gastronomię, po design i wiele innych. Program BMW i Pure Impulse Experience jest częścią nowej wizji naszego życia, lifestyle'u, który jest inteligentny, zorientowany na luksus, postępowy i przede wszystkim ekologiczny. To właśnie jest Next Premium: nowoczesny i ambitny styl życia dla nowoczesnego człowieka świadomego swojej odpowiedzialności za otoczenie.

Rdzeniem programu jest wiele starannie zestawionych, ekskluzywnych eventów i przywilejów – lokalnych i globalnych. Wszystkie odzwierciedlają najbardziej innowacyjne i oryginalne współczesne trendy. W trakcie

swojego członkostwa właściciele BMW i Pure Impulse Card będą otrzymywać co trzy miesiące przewodnik z informacjami o eventach i przywilejach.

Program będzie również dostępny w postaci specjalnej aplikacji online i newslettera. Niezależnie od preferowanych mediów członków programu czeka wiele innowacyjnych inspiracji. Czy to udział w unikalnym evencie, wizyta w nowym fascynującym miejscu wypoczynku czy próba innowacyjnej koncepcji gastronomicznej w luksusowej restauracji – członkom programu oferujemy unikalny wybór pomysłów i możliwości najwyższej próby, przystosowany do ich zainteresowań i pasji.

To właśnie jest program BMW i Pure Impulse Experience – to właśnie jest Next Premium.



USŁUGI MOBILNOŚCIOWE BMW i.

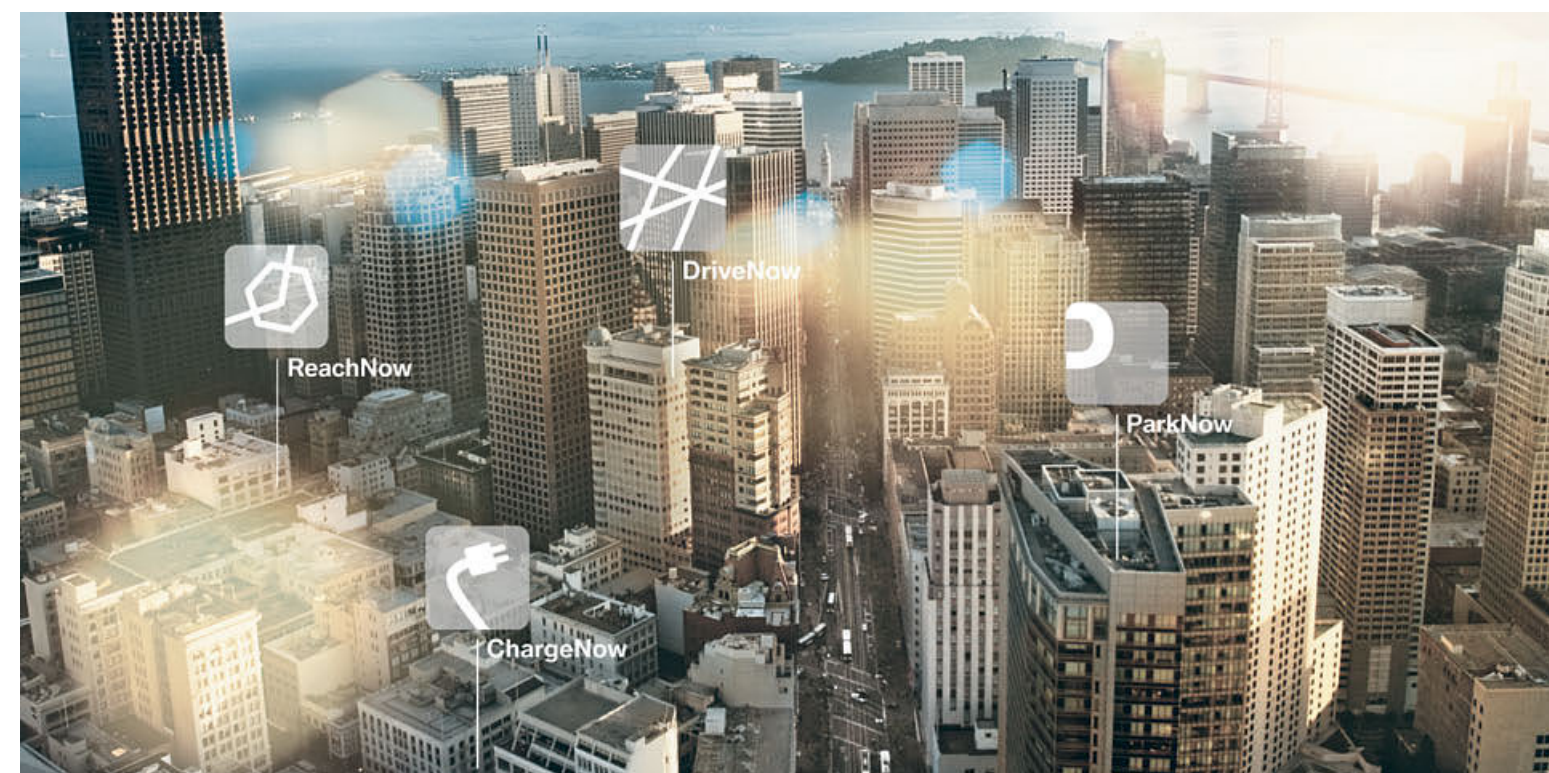

Oprócz wizjonerskich koncepcji samochodów BMW i oferuje też innowacyjne usługi i rozwiązania usprawniające mobilność w miastach. Inteligentne i zintegrowane usługi nie tylko doskonale wpasowują się w codzienne życie, ale też tworzą efekt synergii – od carsharingu poprzez wyszukiwanie publicznych stacji ładowania i korzystanie z nich po wyszukiwanie, rezerwację i opłacanie miejsc parkingowych.

BMW i VENTURES.

BMW i Ventures inwestuje w przyszłościowe technologie w branży samochodowej oraz w innowacyjne rozwiązania związane z mobilnością w miastach. Rozwijające się firmy wspieramy naszym dużym potencjałem, aby zapewnić przyszłość globalnej mobilności.



LIFE DRIVE.

Niestacjonarna usługa carsharingowa BMW i, MINI oraz Sixt. Bierz i zostawiaj auto, gdzie chcesz: spontaniczna mobilność na każdą okazję.



PARK NOW.

Serwis premium obejmuje parkowanie zarówno przy ulicach, jak i na parkingach i w garażach. Wyszukuj, rezerwuj i płać za postój za pomocą jednej aplikacji.¹



CHARGE NOW.

Serwis mobilnościowy umożliwia korzystanie z największej na świecie sieci publicznych stacji ładowania.

¹ Dostępność usługi ParkNow zależy od kraju.

ReachNow to niezależna od miejsca oferta carsharingowa premium dostarczana przez BMW Group obejmująca dodatkowe usługi w USA. Więcej informacji: reachnow.com.

BMW FINANCIAL SERVICES.



Równie niezwykła jak BMW i8 i koncepcja BMW i jest też paleta produktów BMW Financial Services skierowana na ekologiczną i bezemisyjną mobilność – idealna dla kierowców BMW i8 zafascynowanych sportowym samochodem hybrydowym typu plug-in. Maksymalną mobilność zapewniają następujące oferty:

BMW Finansowanie i BMW Leasing. BMW Finansowanie poprzez indywidualną ofertę ułatwi Ci drogę do własnego samochodu BMW i oraz stanowi bazę dla wszystkich innych ofert ubezpieczeniowych i mobilnościowych BMW Financial Services. Podstawowe finansowanie pozwoli Ci zachować płynność i korzystać ze stałej stopy procentowej przez cały okres finansowania. Po upływie okresu samochód będzie Twoją własnością. Elastyczne oferty leasingowe BMW Financial Services pozwolą Ci zrealizować marzenie o radości z jazdy BMW i8 – prosto, komfortowo i bez problemów. Z BMW Leasing zachowasz dokładnie taką finansową swobodę, jakiej potrzebujesz. Niezależnie od tego, czy korzystasz ze swojego BMW i8 tylko służbowo, czy głównie prywatnie.

Ubezpieczenia komunikacyjne BMW. Elektryzująca radość z jazdy jest całkowicie nowym doświadczeniem. Pokochasz to uczucie. Aby zapewnić Ci poczucie ochrony, oferujemy szereg indywidualnych ubezpieczeń. Kompleksowa ochrona OC, elastyczny wybór wariantu autocasco

i profesjonalna naprawa w autoryzowanym serwisie BMW i w razie szkody stanowią bazę naszych ubezpieczeń. To doskonale zabezpieczenie na podbój świata BMW i8.

BMW i Wallbox. Niezależnie od tego, czy nabędziesz swoje BMW i8 w kredycie, leasingu czy za gotówkę: oferta finansowania Twojej stacji BMW i Wallbox przygotowana przez BMW Financial Services zapewni Ci elastyczność również w kwestii instalacji i serwisowania Twojej prywatnej stacji ładowania. Stacja montowana na ścianie w domu lub garażu umożliwia ładowanie BMW i8 w czasie nawet o 30 procent krótszym niż za pomocą standardowego kabla ładowania. A dzięki swojej niezwyklej stylistyce stanowi też atrakcyjny element wizualny. Inne oferty związane ze stacją BMW i Wallbox to komfortowy serwis instalacyjny albo innowacyjne rozwiązania dostaw energii z programu BMW Green Energy.

BMW Add-on-Mobility.* Zapewnia zawsze i wszędzie szybką elastyczność. Nieważne kiedy, nieważne gdzie. Jeśli na przykład potrzebujesz w określonej sytuacji większego auta, po prostu przesiadasz się na konwencjonalny model BMW. BMW Add-on-Mobility zapewni Ci dokładnie taką mobilność, jakiej szukasz.

* W kooperacji z SIXT GmbH & Co. Autovermietung KG.

CZYM MOŻEMY CI SŁUŻYĆ?

Znajdź dealera BMW i. Znajdź dealera BMW i w swojej okolicy na stronie www.bmw.pl. Dealerzy BMW i czekają na Twoją wizytę i z przyjemnością odpowiedzą na wszystkie pytania dotyczące BMW i.

Obsługa klienta. Możesz też zwrócić się bezpośrednio do Obsługi Klienta BMW i. Uzyskasz tam również bezpośrednio, indywidualne i kompetentne doradztwo. Obsługa Klienta BMW i czynna jest od poniedziałku do piątku w godzinach od 08:00 do 20:00 pod numerem 800 269 269 lub pocztą elektroniczną: info.bmw.pl@bmw.com

Konfigurator. Skonfiguruj swoje osobiste BMW i8 według indywidualnych preferencji na stronie www.bmw.pl/i8

BMW i Driver's Guide. Driver's Guide to indywidualne instrukcje obsługi do modeli BMW i. Wystarczy pobrać aplikację BMW i Driver's Guide z BMW App Store lub w Google Play i uruchomić ją.

		BMW i8
--	--	--------

Masa		
Masa własna wg DIN ¹	kg	1485

BMW eDrive		
Elektryczny silnik synchroniczny		
Moc maksymalna	kW (KM)	96 (131)
Moc maksymalna/ znamionowa prędkość obrotowa	kW (KM)/ obr/min	75 (102)/4800
Maks. moment obrotowy	Nm	250

Silnik		
Cylindry/zawory		3/4
Pojemność skokowa	cm ³	1499
Moc maksymalna/ znamionowa prędkość obrotowa	kW (KM)/ obr/min	170 (231)/5800
Maks. moment obrotowy/ prędkość obrotowa	Nm/ obr/min	320/3700
Norma emisji spalin		Euro 6

Osiągi		
Prędkość maksymalna w trybie mieszanym (ograniczona elektronicznie)	km/h	250
Prędkość maksymalna w trybie elektrycznym (ograniczona elektronicznie)	km/h	120
Przyspieszenie 0–100 km/h	s	4,4

Zużycie paliwa ²		
Cykl mieszany	l/100 km	2,1
Emisja CO ₂	g/km	49
Pojemność zbiornika paliwa	l	42 ³

Zużycie energii		
Cykl mieszany (NEDC)	kWh/100 km	11,9

Pojemność akumulatora wysokowoltowego		
Typ akumulatora/pojemność akumulatora netto	w kWh	Li-Ion/5,2
Zasięg elektryczny (NEDC)	km	37
Zasięg elektryczny w praktyce ⁵	km	do 30
Maksymalny zasięg całkowity w trybie mieszanym ^{3,5}	km	600
Czas ładowania (z BMW i Wallbox Pure/Pro)	h	< 2,0 ⁴
Czas ładowania (gniazdko domowe)	h	< 2,5 ⁴

Litowo-jonowy akumulator wysokowoltowy wyróżnia się długą żywotnością. Jeżeli mimo to w ciągu 8 lat i do przebiegu 100 000 km wystąpią w nim jakiegokolwiek wady, to autoryzowany dealer BMW i usunie je bezpłatnie. Szczegóły zawarte są w certyfikacie akumulatora BMW i.

Emisje CO₂ powstające przy produkcji i dostawach paliwa i innych nośników energii nie zostały uwzględnione przy ustalaniu emisji CO₂.

¹ Masa własna wg WE wynosi 1560 kg (wartość uwzględnia 75 kg wagi kierowcy). Masa własna wg DIN/WE dotyczy samochodów z wyposażeniem standardowym. Wyposażenie dodatkowe zwiększa tę wartość.

² Podstawą pomiaru zużycia paliwa jest cykl pomiarowy wg normy ECE. Oprócz zużycia paliwa mierzona jest emisja CO₂. Wyposażenie dodatkowe może zwiększać tę wartość.

³ Z opcjonalnym większym zbiornikiem paliwa. Bez tego wyposażenia dodatkowego jest to 30 l.

⁴ Zależnie od lokalnej infrastruktury energetycznej. Czas trwania ładowania odpowiada ładowaniu do 80% maksymalnej pojemności.

⁵ Zasięg zależy od wielu różnych czynników, przede wszystkim: indywidualnego stylu jazdy, uwarunkowań trasy, temperatury zewnętrznej, ogrzewania/klimatyzacji, zastanej temperatury.

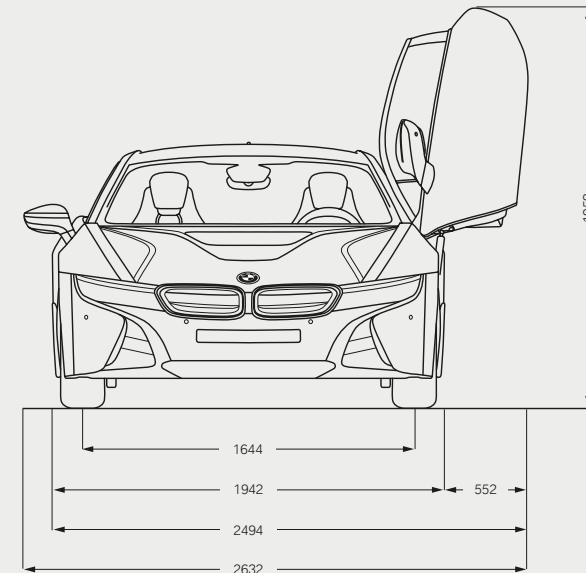
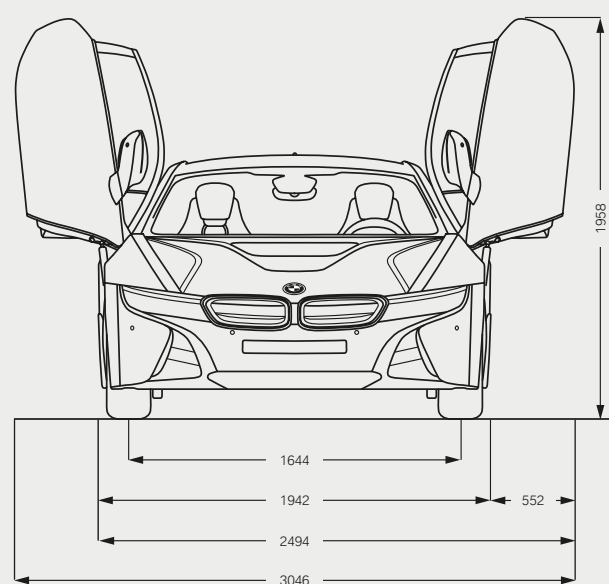
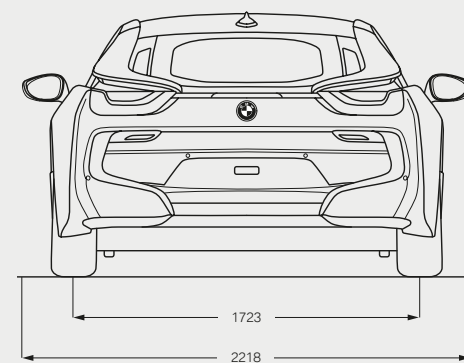
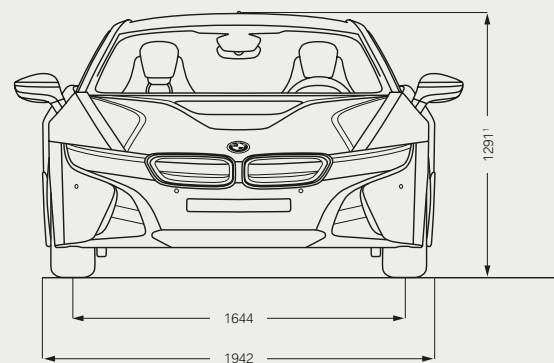

¹ Wysokość z płetwą dachową wynosi 1297 mm.

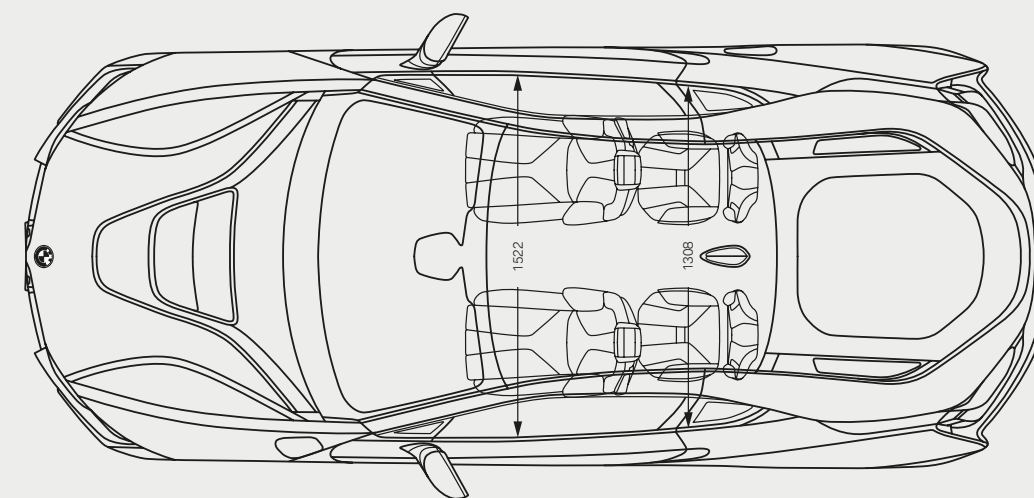
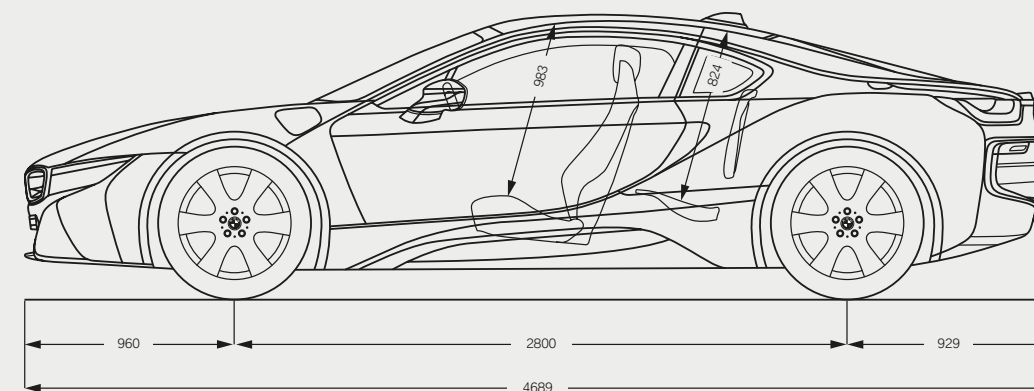

Wszystkie wartości na rysunkach podano w mm. Pojemność bagażnika 154 l.



Radość z jazdy

Wszystkich dealerów BMW i znajdziesz na stronie: www.bmw.pl
Więcej informacji na stronie: www.bmw-i.com

W katalogu przedstawione są modele, elementy wyposażenia i możliwości konfiguracji (wyposażenie standardowe i dodatkowe) pojazdów dostarczanych przez BMW AG na rynek niemiecki. Zakres wyposażenia i możliwości konfiguracji wyposażenia standardowego i dodatkowego w poszczególnych modelach mogą ulec zmianie po terminie oddania tego katalogu do druku 15.11.2016 r. oraz w innych krajach Unii Europejskiej. Szczegółowych informacji udzielają salony sprzedaży BMW. Zmiany konstrukcji i wyposażenia zastrzeżone.

© BMW AG, Monachium/Niemcy. Przedruk, również we fragmentach, tylko za pisemną zgodą BMW AG, Monachium.